

# DIN 580

## 吊环阳螺栓

· 锻钢退火处理本体，镀锌蓝色钝化，机加工接触面。

安装DIN580吊环阳螺栓时，最重要的是确保表面与配合面紧密接触。

下表所示值仅适用系到环中的部件是钢质、铸钢或者铸铁等。出于安全考虑，不容许施加通过吊环平面的侧向载荷。

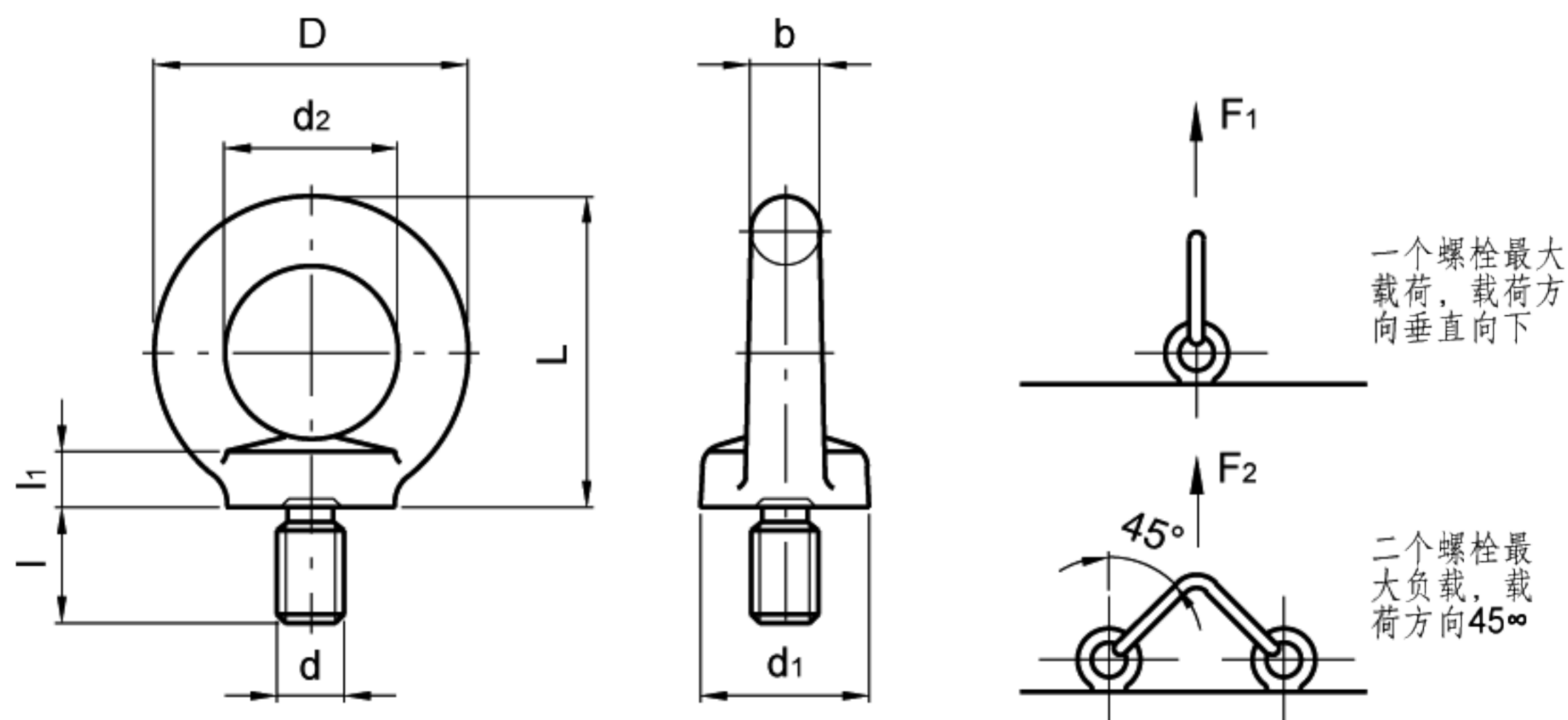

一个螺栓最大  
载荷，载荷方  
向垂直向下

二个螺栓最  
大负载，载  
荷方向45°

标准件	主尺寸						螺杆		F1	F2	重量
型号	D	L	b	d1	d2	l1	d	l	[N]	[N]	g
DIN 580-M8	36	36	8	20	20	6	M8	13	1400	950	60
DIN 580-M10	45	45	10	25	25	8	M10	17	2300	1700	110
DIN 580-M12	54	53	12	30	30	10	M12	20.5	3400	2400	180
DIN 580-M16	63	62	14	35	35	12	M16	27	7000	5000	280
DIN 580-M20	72	71	16	40	40	14	M20	30	12000	8300	450
DIN 580-M24	90	90	20	50	50	18	M24	36	18000	12700	740
DIN 580-M30	108	109	24	65	60	22	M30	45	36000	26000	1525
DIN 580-M36	126	128	28	75	70	26	M36	54	51000	37000	2650